

# **TECHNOPLAT CS\_CW**

BANDEROLEUSES AUTOMATIQUES A TABLE TOURNANTE SYSTEME PINCE,  
COUPE ET SOUDURE

ENVOLVEDORAS AUTOMATICAS CON MESA ROTATIVA SISTEMA PINZA,  
CORTE Y SOLDADURA

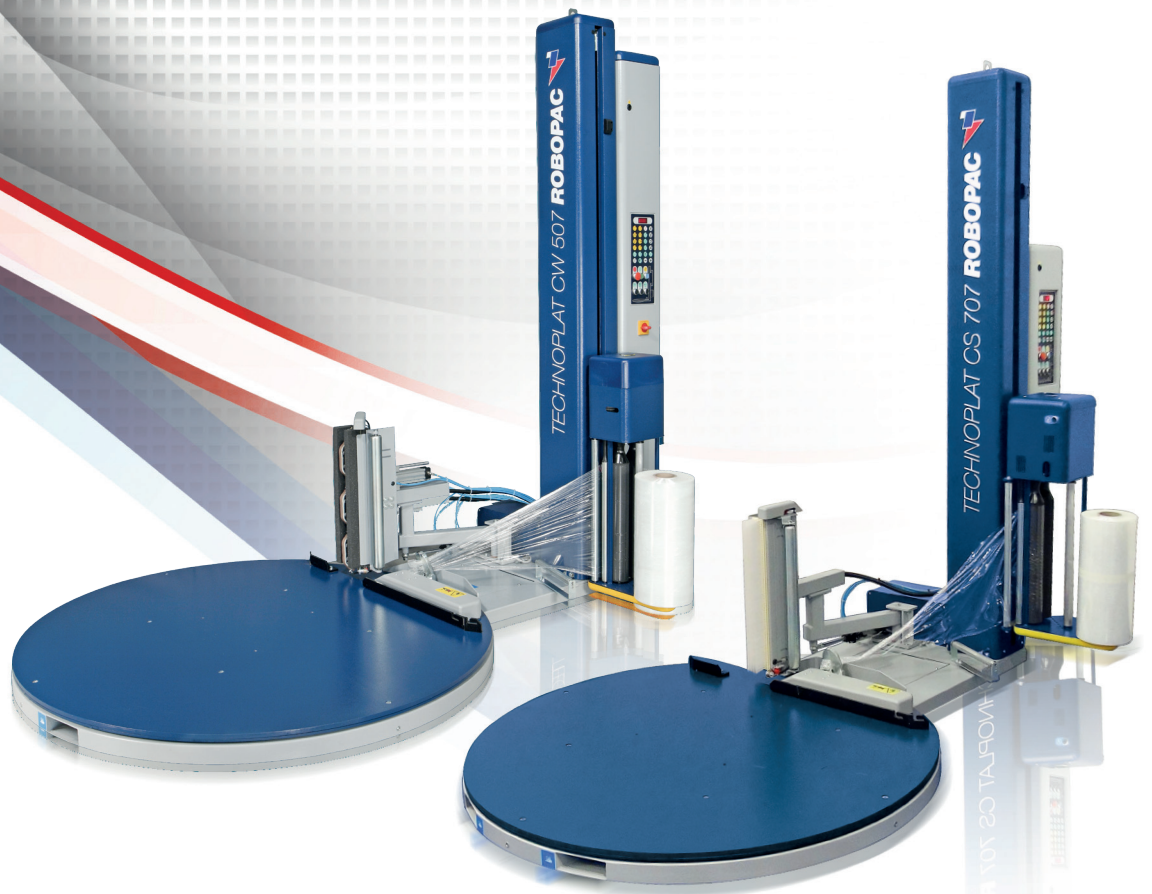

**ROBOPAC** 

# AETNA GROUP

AETNA GROUP produit et commercialise au niveau mondial des banderoleuses pour le conditionnement et l'emballage par pellicule extensible, des fardeleuses, des conditionneuses par film thermorétractable, des encartonneuses et des rubaneuses. Le groupe compte plus de 400 salariés dont plus de 80 techniciens employés au service après-vente, avec un chiffre d'affaire annuel de 85 millions d'euros. Les établissements de production sont au nombre de cinq pour les 4 marques commerciales: ROBOPAC, ROBOPAC SISTEMI, DIMAC ET PRASMATIC, avec un réseau de plus de 450 agents et distributeurs et 6 filiales en France, Grande-Bretagne, Allemagne, États-Unis, Russie et Chine. Avec plus de 100.000 machines vendues et installées dans tous le monde, AETNA GROUP est en mesure d'offrir une gamme de solutions et de services très vaste pour répondre aux exigences d'emploi les plus variées dans le secteur du packaging.

*AETNA GROUP fabrica y comercializa a escala mundial máquinas envoledoras para el envasado y el embalaje con film extensible, enfajadoras, envasadoras con film termorretráctil, encartonadoras y precintadoras. El grupo cuenta más de 400 empleados, 80 técnicos dedicados al servicio post venta, con una facturación anual superior a los 85 mill. de Euros. Cuenta con cinco plantas de fabricación para sus 4 marcas comerciales: ROBOPAC, ROBOPAC SISTEMI, DIMAC Y PRASMATIC, con una red de más de 450 agentes y distribuidores y 6 filiales presentes en Francia, Gran Bretaña, Alemania, Estados Unidos, Rusia y China. Con más de 100.000 máquinas vendidas e instaladas en todo el mundo, AETNA GROUP ofrece una amplísima gama de soluciones y servicios para las satisfacer las más variadas exigencias del sector del packaging.*



Dans le secteur de l'emballage la production de ROBOPAC propose les modèles de machines suivantes:

*En el campo del embalaje, la gama de productos de ROBOPAC se basa en los siguientes tipos de máquinas:*



**ROBOT**  
Robot autonome  
*Robot autónomo*



**ROTOPLAT**  
Banderoleuses a  
table tournante  
*Máquinas envoledoras*



# ROBOPAC

ROBOPAC, créée en 1982, est le leader mondial de la technologie d'emballage avec film étirable et produit plus de 5000 machines par an dont 70% à l'exportation vers les principaux marchés mondiaux. L'entreprise a mis au point quatre technologies différentes: robots, plateaux et bras tournants pour la stabilisation de charges palettisées à l'aide de film étirable (core business), banderoleuses horizontales avec film étirable pour produits de forme allongée, machines pour l'application de film thermorétractable et fermeuses de caisses. Grâce à son réseau de distribution ramifié au niveau mondial et à ses centres d'assistance technique et à son service de pièces détachées présents dans toutes ses filiales étrangères, ROBOPAC est en mesure de proposer un service après-vente très rapide et efficace.

*ROBOPAC, fundada en 1982, es líder mundial en la tecnología de envoltura con film estirable, con una producción de más de 5.000 máquinas/año, el 70 % exportadas a los principales mercados mundiales. Las tecnologías desarrolladas por la empresa son cuatro: robots, mesas y brazos rotativos para la estabilización de cargas paletizadas mediante film estirable (core business), enrolladores horizontales de film estirable para productos de forma alargada, máquinas para aplicación de film termorretráctil y máquinas precintadoras. Gracias a una tupida red de distribuidores a escala mundial y a los centros de asistencia técnica y a los servicios de recambios presentes en las filiales exteriores, ROBOPAC asegura un servicio post-venta eficaz y rápido.*



**ORBIT**  
Banderoleuses horizontales  
*Envolvedora horizontal*



**SPIROR**  
Banderoleuses horizontales  
*Envolvedora horizontal*



**ATHENA**  
Ensacheuse automatique  
*Envasadora automática*

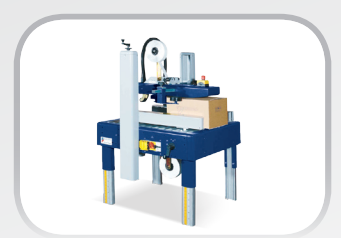

**STARTAPE**  
Fermeuses de caisses  
*Precintadoras*

La certification ISO 9001, obtenue et conservée depuis 1997, a représenté non seulement un résultat prestigieux mais a surtout encouragé l'entreprise à redoubler d'efforts pour améliorer sans cesse ses performances.

*La certificación ISO 9001, obtenida ya en 1997 y que desde entonces ha sido continuamente renovada, ha supuesto no sólo alcanzar un objetivo de prestigio, pues también y sobre todo ha reforzado el compromiso de la empresa en la mejora continua de las propias capacidades.*



UNI EN ISO  
9001:2008

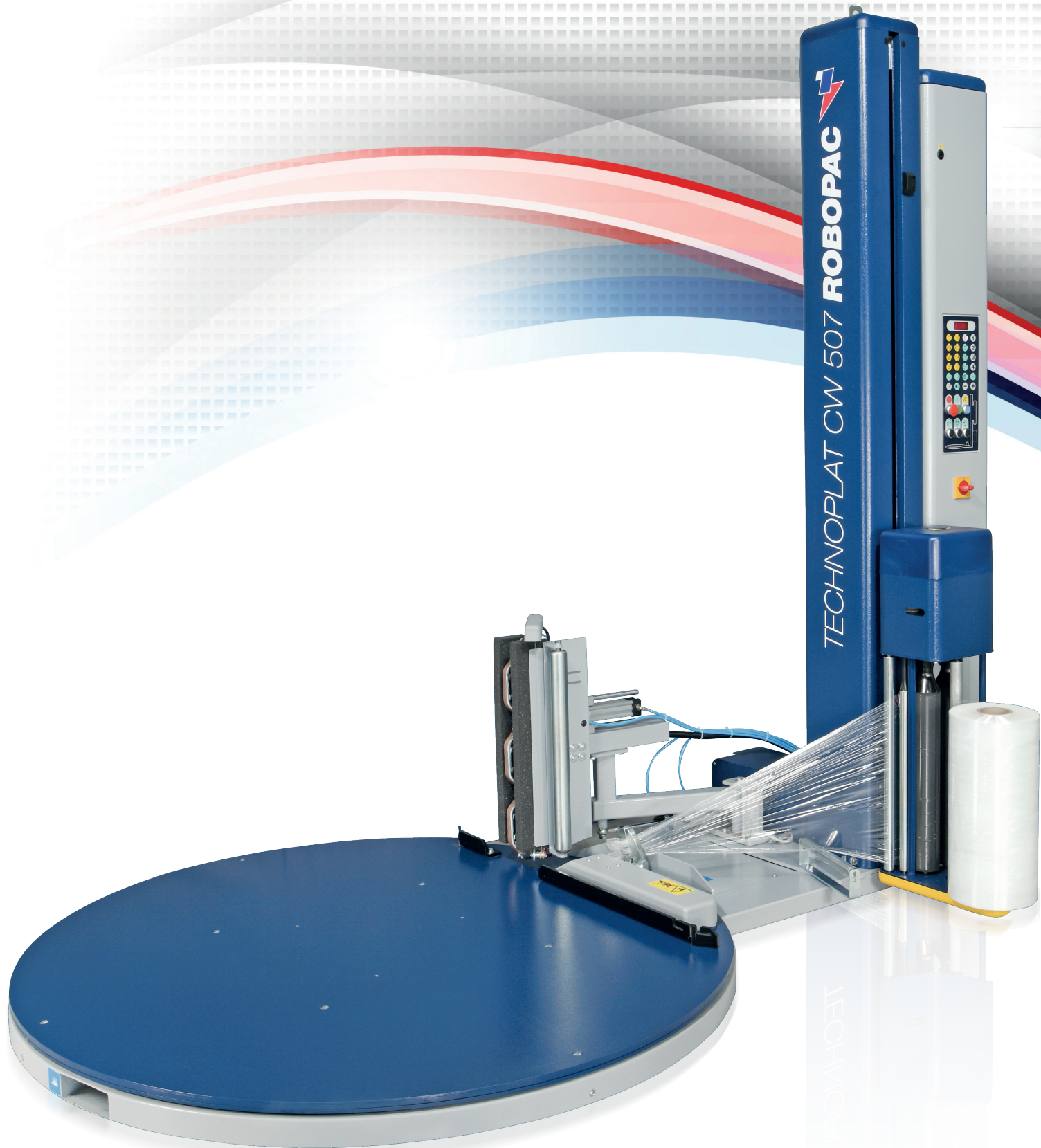

**ROBOPAC**  
TECHNOPLAT CW 507

TECHNOPLAT



# TECHNOPLAT CS\_CW

BANDEROLEUSES AUTOMATIQUES A TABLE TOURNANTE SYSTEME PINCE,  
COUPE ET SOUDURE

ENVOLVEDORAS AUTOMATICAS CON MESA ROTATIVA SISTEMA PINZA,  
CORTE Y SOLDADURA

---

Les TECHNOPLAT CS , CW sont fabriqués selon le haut niveau de qualité des machines ROBOPAC. Le plateau est monté sur roulements à billes à haute capacité de charge, l'entraînements'effectue au moyen d'une chaîne à haute résistance et l'arbre en acier est fabriqué entôle pliée et a une structure tubulaire qui le rend encore plus résistant. Le tout pour garantir les meilleures prestations possibles et une usure réduite des parties mobiles. Le nouvel plateau avec l'enfourchement antérieur et postérieur garantit le maximum facilité dans le déplacement de la machine.

*Las TECHNOPLAT CS , CW son fabricadas siguiendo el alto nivel cualitativo de las máquinas ROBOPAC. El plato es montado sobre rodillos de esfera de alta capacidad de carga, el arrastre ocurre por medio de una cadena de elevada resistencia y el eje de acero es fabricado en chapa plegada y tiene una estructura tubular que lo vuelve incluso más resistente. Todo ello con la garantía de las mejores prestaciones posibles y de un desgaste reducido de las partes móviles. El nuevo plato con posibilidad de posicionamiento horquillas anterior y posterior garantiza lo máximo de la fl exhibidad' en el movimentacion de la máquina.*



AVEC PINCE AUTOMATIQUE  
COUPER ET ENDUISAGE DU  
FILM.  
*CON PINZA AUTOMÁTICO  
CORTE Y EXTENSIÓN DEL  
FILM.*





# TECHNOPLAT CS\_CW

BANDEROLEUSES AUTOMATIQUES A TABLE TOURNANTE SYSTEME PINCE, COUPE ET SOUDURE

ENVOLVEDORAS AUTOMATICAS CON MESA ROTATIVA SISTEMA PINZA, CORTE Y SOLDADURA

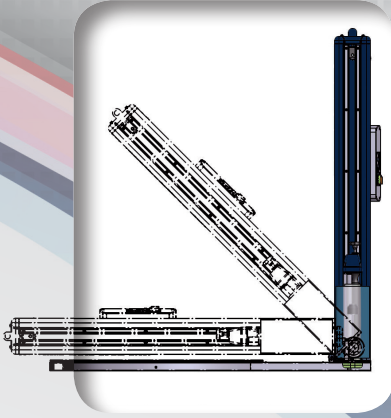

MÂT RABATTABLE  
MASTIL RECLINABLE



ARRÊT DE SECURITÉ À LA  
BASE DU CHARIOT  
PARADA DE SEGURIDAD EN  
LA BASE DEL CARRO

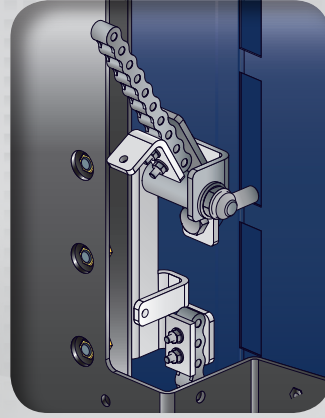

DISPOSITIF PERMETTANT  
L'ARRÊT DU CHARIOT EN CAS  
DE CHUTE ACCIDENTELLE  
DISPOSITIVO DE PARADA DEL  
CARRO EN CASO DE CAÍDA  
ACCIDENTAL

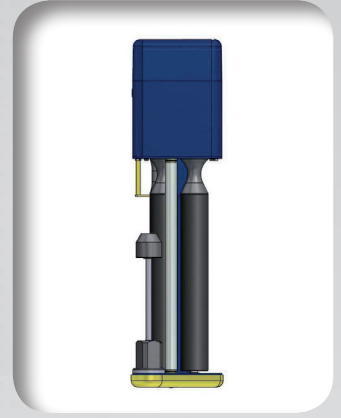

SYSTÈME "QLS" (QUICK LOAD  
SYSTEM) PERMETTANT LE  
CHARGEMENT RAPIDE DU  
FILM  
SISTEMA "QLS" (QUICK LOAD  
SYSTEM) PARA LA CARGA  
RÁPIDA DEL FILM

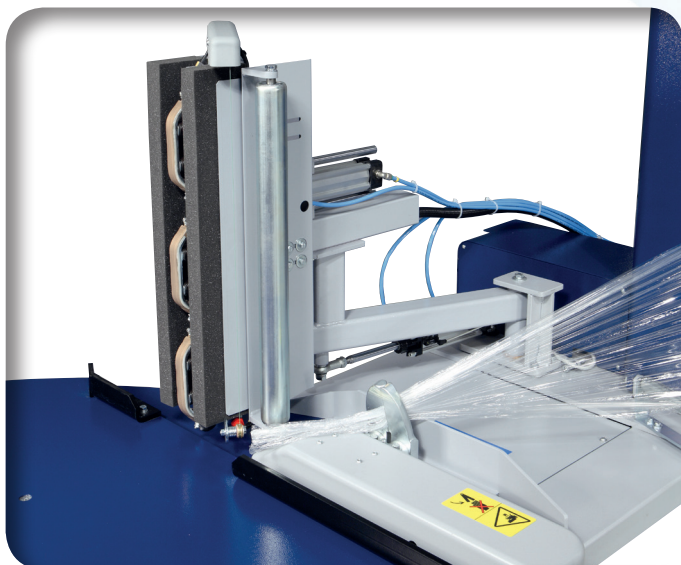

## SYSTEME PINCE, COUPE ET SOUDURE

Le groupe pince et coupe est innovateur : toutes les opérations sont effectuées individuellement et avec la plus grande précision au moyen d'un système à actionnement pneumatique. L'automatisme du CS CW se complète ensuite par la capacité de souder à chaud le film sans l'étirer à la fin du cycle de banderolage. Le système de pinces permet, automatiquement, de préparer la machine pour le cycle suivant. Les opérations peuvent également être effectuées manuellement.

## SISTEMA PINZA, CORTE Y SOLDADURA

El grupo pinza y corte es innovador: todas las operaciones son ejecutadas individualmente y con la máxima precisión por medio de un sistema de accionamiento neumático. El automatismo de la CS CW se completa gracias a la capacidad de soldar en caliente el film sin tensionarlo al final del ciclo de envoltura. El sistema de pinzas permite, automáticamente, preparar la máquina para el siguiente ciclo. Las operaciones se pueden ejecutar también de manera manual.

# TECHNOPLAT CS TECHNOPLAT CW

CHARIOT / CARRO



## CHARIOT FR

Chariot équipé d'un frein mécanique pour l'activation d'étirage du film, contrôlable depuis le panneau de commandes.

## CARRO FR

Carro dotado de un freno electromecánico para estiraje del film, ajustable desde el panel de mando.



## CHARIOT PDS

Chariot de pré-étirage fixe à 250%, équipé de bouton "Double Stretch" qui permet de réaliser un pré-étirage inférieur en activant l'embrayage électromagnétique.

## CARRO PDS

Carro de preestiraje fijo al 250% dotado de un botón "Double-Stretch" que permite realizar un preestiraje inferior mediante la activación de la fricción electromagnética.



## CHARIOT PVS

Chariot avec rouleaux de pré-étirage à double motorisation indépendante avec réglage, depuis le panneau, du rapport de pré-étirage de 0% à 400%.

## CARRO PVS

Carro con rodillos de pre-estiraje, con doble motorización independiente, con regulación, desde el cuadro, de la relación de pre-estiraje desde 0% hasta 400%.





# TECHNOPLAT CS TECHNOPLAT CW

PANNEAU DE CONTRÔLE DESCRIPTION DES PARAMETRES  
PANEL DE MANDO DESCRIPCIÓN PARÁMETROS

VITESSE ROTATION TABLE / VELOCIDAD ROTACIÓN MESA  
VITESSE MONTÉE-DESCENTE CHARIOT / VELOCIDAD SUBIDA-BAJADA CARRO  
SENSIBILITÉ ÉTIRAGE DU FI LM INFÉRIEUR-SUPÉRIEUR /  
SENSIBILIDAD TIRO FI LM EN LA BASE-TOP  
SENSIBILITÉ ÉTIRAGE DU FI LM EN MONTÉE / SENSIBILIDAD TIRO FI LM EN SUBIDA  
SENSIBILITÉ ÉTIRAGE DU FI LM EN DESCENTE /  
SENSIBILIDAD TIRO FI LM EN BAJADA  
BANDEROLAGE INFÉRIEUR / ENVOLTURA INFERIOR  
BANDEROLAGE SUPÉRIEUR / ENVOLTURA SUPERIOR  
CYCLES DE RENFOR MANUEL / CICLOS DE REFUERZO MANUAL  
PRÉ-ÉTIRAGE DU FI LM (PDS-PVS) / PRE-ESTIRAJE FI LM (PDS-PVS)  
RETARD CELLULE PHOTOÉLECTRIQUE / RETRASO FOTOCÉLULA  
ALTIMÈTRE / ALTÍMETRO  
TEMPS DE SOUDURE / TIEMPO SOLDADURA  
DONNÉES PRODUCTION / DATOS DE PRODUCCIÓN

## DESCRIPTION DE CYCLES/ DESCRIPCIÓN DE CICLOS

DEPOSE DE COIFFE / CICLO COLOCA HOJA  
CYCLE PRESSEUR / CICLO PRESOR (OPTIONAL)  
4 PROGRAMMES FONDAS DE L'OPÉRATEUR /  
4 PROGRAMAS PROGRAMASTE DEL OPERADOR

## KIT TÉLÉCOMMANDE / MANDO DE DISTANCIA

La série CS CW est doué, de série, du dispositif de contrôle à la distance qu'il consent à l'opérateur de donner le start au cycle de banderolage sans descendre du chariot elevateur.

La serie CS CW es dotada, de serie, del mando de control a distancia que le permite al operador de dar el inicio ciclo de envoltimiento sin bajar del la carretilla elevadora .



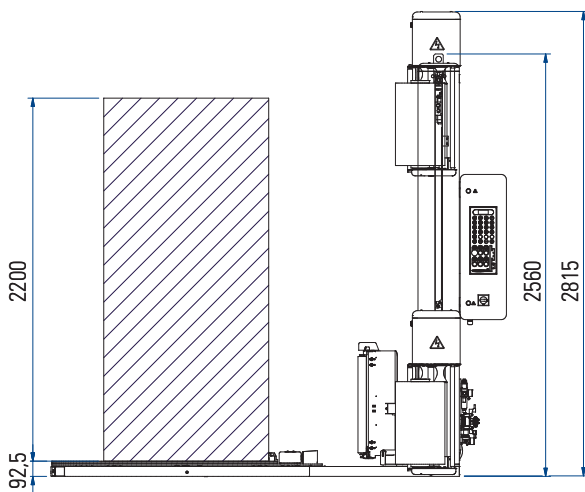

## TECHNOPLAT CS

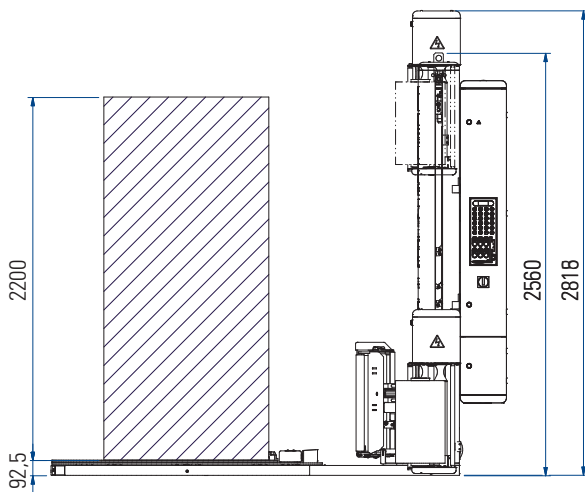
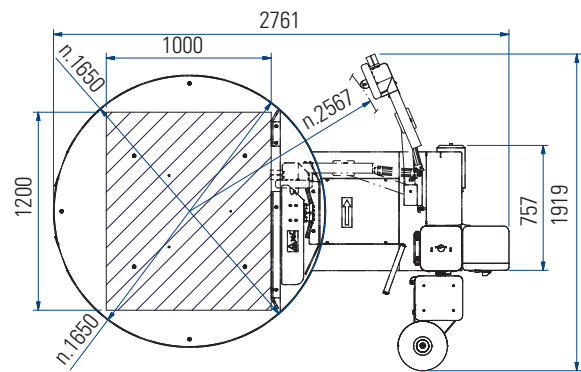

## TECHNOPLAT CW

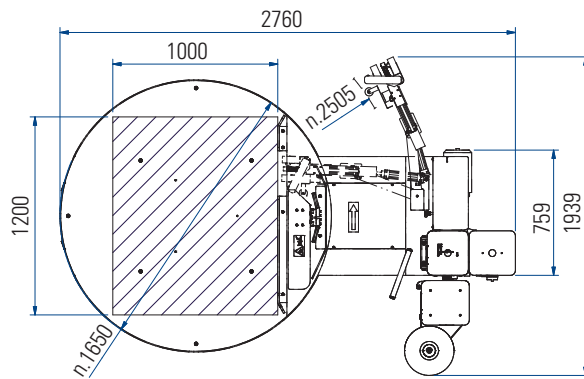



# TECHNOPLAT CS\_CW

BANDEROLEUSES AUTOMATIQUES A TABLE TOURNANTE SYSTEME PINCE,  
COUPE ET SOUDURE

ENVOLVEDORAS AUTOMATICAS CON MESA ROTATIVA SISTEMA PINZA,  
CORTE Y SOLDADURA

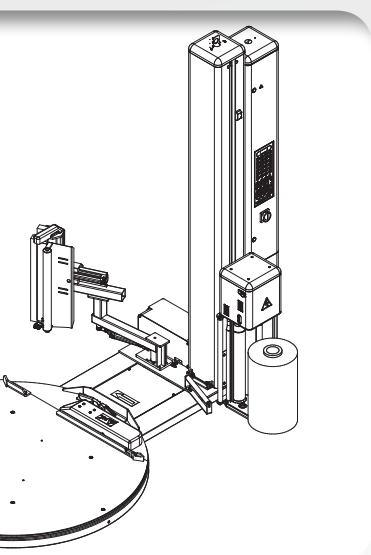
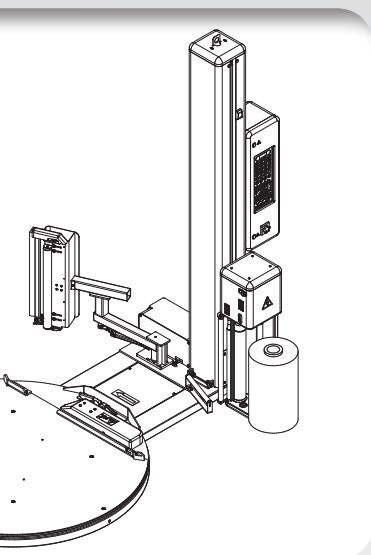

## CARACTERISTIQUES TECHNIQUES / CARACTERISTICAS TECNICAS

MACCHINA / MACHINE	TECHNOPLAT CS	TECHNOPLAT CW
Nombre de roues au plateau / Número ruedas plato (n.)	16 (8 double)	16 (8 double)
Charge maximum plateau / Capacidad plato (kg)	2000	2000
Diamètre plateau / Diámetro plato (mm)	1650	1650
Hauteur maximum banderolage / Altura útil mastil (mm)	2200	2200
Vitesse du plateau / Velocidad plato (RPM)	4÷12	4÷12
Type de chariot / Tipo carro	FR-PDS-PVS	FR-PDS-PVS
Enfourchement antérieur et postérieur / Horquillas anterior y posterior	STD	STD

## CARACTERISTIQUES ELECTRIQUES / CARACTERISTICAS ELECTRICAS

Alimentation / Alimentación (VAC)	230 monofase (±20%)	230 monofase (±20%)
Fréquence d'alimentation / Frecuencia de alimentación (Hz)	50/60	50/60
Puissance in stallée / Potencia instalada (kW)	2÷3,2	2,5÷3,7

## CONTRÔLE / CONTROL

Kit dispositif de contrôle à la distance et récepteur Kit mando a distancia et receptor	STD	STD
Arrêt en phase / Detención en fase	STD	STD
Démarrage progressif / Puesta en funcionamiento progresiva	STD	STD
Vitesse montée/décende du chariot réglable de pupitre / Velocidad de subida/bajada carro ajustable de cuadro (m/min)	1÷4	1÷4
Photocellule détection hauteur palette / Fococélula lectura altura carga	STD	STD
Variateur vitesse plateau / Velocidad de rotación variable	STD	STD

LES CONTENUS DE CE CATALOGUE ONT ÉTÉ VÉRIFIÉS AU MOMENT DE LA PRESSE. ROBOPAC SE RÉSERVE LE DROIT DE TOUJOURS MODIFIER LES CARACTÉRISTIQUES TECHNIQUES DES PRODUITS ET DES ACCESSOIRES ILLUSTRÉS DANS LE PRÉSENT JE DOCUMENT. / LOS CONTENIDOS DE ESTE CATÁLOGO HAN SIDO AVERIGUADOS AL MOMENTO DE LA PRENSA. ROBOPAC SE RESERVA EL DERECHO A MODIFICAR EN CADA MOMENTO LAS CARACTERÍSTICAS TÉCNICAS DE LOS PRODUCTOS Y LOS ACCESORIOS ILLUSTRADOS EN EL PRESENTE DOCUMENTO.

**ROBOPAC S.P.A.****a socio unico**

Via Fabrizio da Montebello, 81  
47892 Acquaviva Gualdicciolo - Repubblica di San Marino  
T telefono + 378 0549. 910. 511  
F ax + 378 0549. 908. 549 / 905. 946  
E mail [robopac@aetnagroup.com](mailto:robopac@aetnagroup.com)

**AETNA GROUP S.P.A. - ROBOPAC SISTEMI**

SP. Marecchia, 59 - 47826 Villa Verucchio - Rimini  
tel. +39 0541 673411/ 678084 - fax +39 0541 679576  
[ropobacsistemi@aetnagroup.com](mailto:ropobacsistemi@aetnagroup.com)

**AETNA GROUP S.P.A. - DIMAC**

Via Rinascita, 25 - 40064 Ozzano Emilia - Bologna  
tel. +39 051 791611 - fax +39 051 6511013  
[dimac@aetnagroup.com](mailto:dimac@aetnagroup.com)

**PRASMATIC S.R.L.**

Via J.Barozzi, 8 - Z.I. Corallo - 40050 Monteveglio - Bologna  
tel. (+39) 051 960302 - fax (+39) 051 960579  
[info@prasmatic.com](mailto:info@prasmatic.com)

**AETNA GROUP UK LTD****Packaging Heights**

Highfield Road - Oakley - Bedford MK43 7TA - England  
tel. +44 0 1234 825050 - fax +44 0 1234 827070  
[sales@aetna.co.uk](mailto:sales@aetna.co.uk)

**AETNA GROUP FRANCE S.a.r.l.**

4, Avenue de l'Europe - 69150 Décines - France  
tel. +33 0472 145401 - télécopie +33 0472 145419  
[commercial@aetnafr.aetnagroup.com](mailto:commercial@aetnafr.aetnagroup.com)

**AETNA GROUP DEUTSCHLAND GmbH.**

Liebigstr. 6 - 71229 Leonberg-Höfingen  
tel. +49 0 7152 33 111 30 - fax +49 0 7152 33 111 40  
[info@aetna-deutschland.de](mailto:info@aetna-deutschland.de)

**AETNA GROUP U.S.A. Inc.**

2475B Satellite Blvd. - Duluth - GA 30096-5805 - USA  
phone +1 678 473 7869 - toll free 866 713 7286 - fax +1 678 473 1025  
[aetnagroup@aetnagroupusa.com](mailto:aetnagroup@aetnagroupusa.com)

**AETNA GROUP VOSTOK OOO**

129329 Moscow - Otradnaya str. 2B - building 6 office 224. 000  
phone: (+7) 495 6443355 - fax: (+7) 495 6443356  
[info@aetnagroupvostok.ru](mailto:info@aetnagroupvostok.ru)

**AETNA GROUP SHANGHAI Co., Ltd**

No. 877, Jin Liu Road, JInshan industry district  
201506, Shanghai - China  
tel. (reception) +86 (0) 21 67290111  
fax +86 (0) 21 67290333



[www.aetnagroup.com](http://www.aetnagroup.com)