

SUPERBOX 6 HD

FORMEUSE AUTOMATIQUE
DE BOÎTES EN CARTON

AUTOMATISCHER AUFRICHTER
FÜR KARTONS



SUPERBOX 6 HD

FORMEUSE AUTOMATIQUE DE BOÎTES EN CARTON
AUTOMATISCHER KARTONAUFRICHTER



**NOUVELLE INTERFACE
AVEC SÉLECTEUR ROTATIF PARAMÈTRES
JOG ET ÉCRAN COULEUR DE 3,5
POUCES**
NEUE BEDIENEROBERFLÄCHE
MIT JOG-SCHALTER FÜR DIE PARAMETERWAHL
UND 3,5 ZOLL-FARBDISPLAY

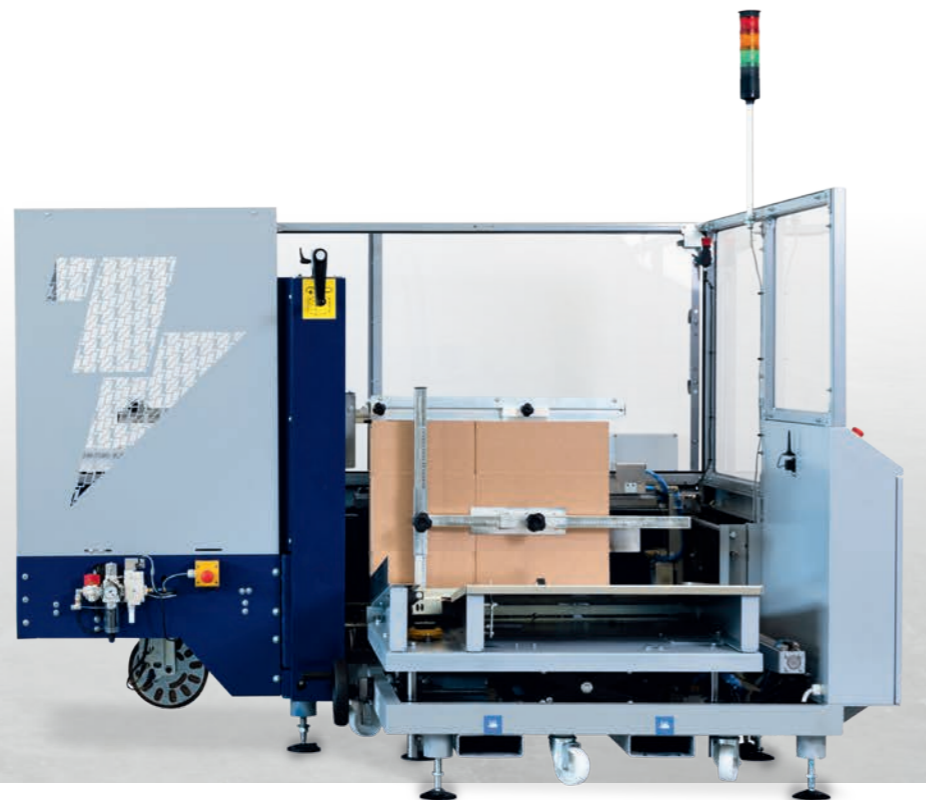

- › Sélection du type de cycl : cycle continu ou à lots
Wahl des Zyklustyps: Dauerzyklus oder Chargenzyklus
- › Cycle simple / Einzelzyklus
- › Cycle par étapes / "Step"-Zyklus
- › Manuel / Manuell
- › Bloc-notes / Notizblock
- › Activation rupture bande / Meldung Bandriss
- › Réinitialisation des lots (validé seulement si cycle lots actif) / Reset Charge (nur bei aktiviertem Chargenzyklus freigeschaltet)
- › Service / Service
- › Homing (synchronisation) / Homing (Taktierung)
- › Sélection entre 15 recettes / Wahl unter 15 Rezepten

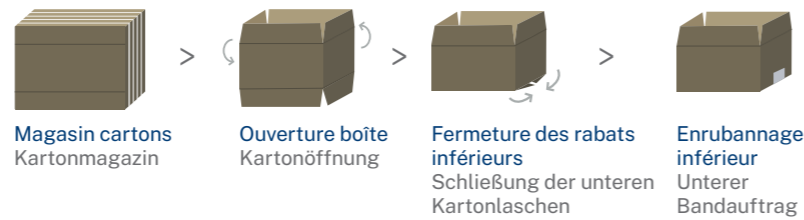

DISPONIBILITÉ DU SYSTÈME R-CONNECT (OPTION)
R-CONNECT-SYSTEM (OPT.) VERFÜGBAR

CADENCE MAXIMALE
MAXIMALE
PRODUKTIONSLEISTUNG

**OPTIMISATION
ET SUIVI
DES PERFORMANCES**
OPTIMIERUNG
UND ÜBERWACHUNG
DER LEISTUNG

**ENTRETIEN
PRÉVENTIF**
VORBEUGENDE
WARTUNG

**RÉSOLUTION
RAPIDE DES
PROBLÈMES**
SCHNELLE
PROBLEM-
ABHILFE

**PLUG
& PLAY**
PLUG
& PLAY

INDUSTRIE 4.0
INDUSTRIE 4.0

LAYOUT
SUPERBOX
6 HD
[mm]

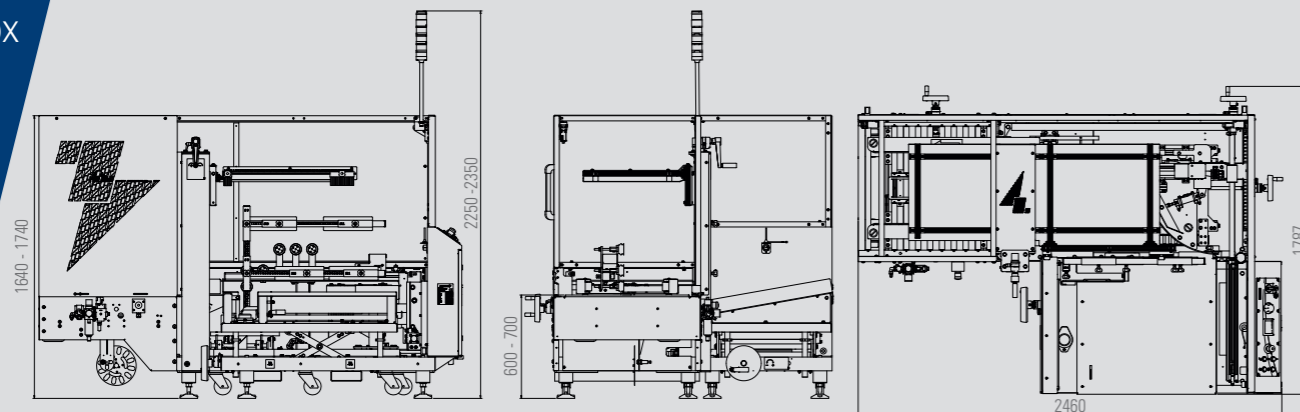

POURQUOI SUPERBOX 6 HD ? WARUM DIE SUPERBOX 6 HD?



COMPACTE ET RAPIDE
KOMPAKT UND SCHNELL

Grâce à son faible encombrement et à sa cadence élevée jusqu'à 720 boîtes/h.
Dank der reduzierten Abmessungen und der hohen Produktionsleistung von bis zu 720 Kartons/min.

FACILE À UTILISER
BENUTZERFREUNDLICH

Grâce au nouvel écran graphique couleur intuitif.
Dank dem neuen intuitiven grafischen Farbdisplay.

CHANGEMENT DE FORMAT RAPIDE
SCHNELLER FORMATWECHSEL

Grâce aux réglages par manivelles qui garantissent la précision et la répétabilité.
Dank der Einstellmöglichkeiten über Handräder, die Präzision und Wiederholbarkeit gewährleisten.

ROBUSTESSE ET SÉCURITÉ
ROBUSTHEIT UND SICHERHEIT

Grâce à la qualité des matériaux utilisés et aux dispositifs de sécurité qui protègent l'opérateur contre tout risque.
Dank der Qualität der verwendeten Materialien und der Sicherheitsvorrichtungen, die den Bediener vor jeglichem Risiko schützen.



Groupe enrubannage inférieur
Untere Bandauftrageinheit



Groupe ventouses
Saugnapfeinheit



Magasin cartons par gravité
Schwerkraft-Kartonmagazin

DIMENSIONS BOÎTES À TRAVAILLER ABMESSUNGEN DER VERARBEITBAREN KARTONS

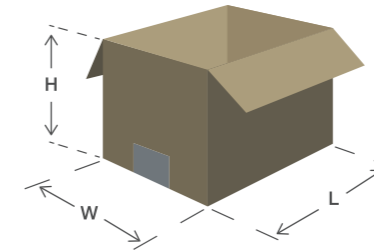

		SUPERBOX 6 HD	
		min	max
L	mm	200	600
W	mm	170	410
H	mm	100	500
épaisseur carton maximale Maximale Kartonstärke		mm	4,1

*Pour des dimensions différentes des boîtes il est possible d'évaluer la personnalisation de la machine. Nous avons déjà personnalisés des centaines de Superbox dans les années passées.
*Bei anderen Abmessungen der Kartons kann die kundenspezifische Anpassung der Maschine erwägt werden. In den letzten Jahren wurden bereits Hunderte der Modelle Superbox entsprechend angepasst.

TÊTES ENRUBANNEUSES BANDAUFTRAGKÖPFE

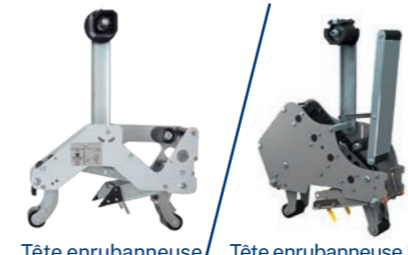

Tête enrubanneuse
Bandauftragkopf

Tête enrubanneuse HD
HD Bandauftragkopf

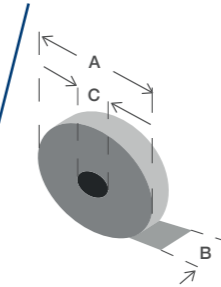

		TÊTE ENRUBANNEUSE BANDAUFTRAGKOPF	TÊTE ENRUBANNEUSE HD HD BANDAUFTRAGKOPF
A	mm	jusqu'à / bis 400	jusqu'à / bis 400
B	mm	50-75	38/44/50-75
C	mm	76	76

CARATTERISTICHE / EIGENSCHAFTEN

		SUPERBOX 6 HD
capacité magasin / Magazinleistung		50/60 std-100/120 opt
hauteur tapis convoyeurs / Förderbänderhöhe	mm	50
vitesse d'alimentation / Zufuhrgeschwindigkeit	m/min	22
tête enrubanneuse inférieure / Unterer Bandauftragkopf		opt
tension d'alimentation / Versorgungsspannung	V	400 V 3Ph + N + PE 50 Hz
puissance installée / Installierte Leistung	kW	0,6 (0,8 avec magasin motorisé / bei motorbetriebem Magazin)
consommation d'air comprimé / Druckluftverbrauch	NI/min	350
pression de service / Betriebsdruck	bar	5

Le contenu de ce catalogue a été soumis au contrôle avant l'impression. Robopac se réserve le droit de modifier à tout moment les caractéristiques techniques des produits et des accessoires décrits dans ce document. Die Inhalte dieses Katalogs wurden am Tag der Drucklegung überprüft. Robopac behält sich das Recht vor, die technischen Eigenschaften der in diesem Dokument aufgeführten Produkte und Zubehörteile jederzeit zu ändern.

PRODUCTION PLANTS

ROBOPAC MACHINERY

Via Fabrizio da Montebello, 81 - 47892 Gualdicciolo - Repubblica di San Marino
T. (+378) 0549 910511 - robopac@robopac.com
www.robopac.com

ROBOPAC SYSTEMS

S.P. Marecchia, 59 - 47826 Villa Verucchio, Rimini - Italy
T. (+39) 0541 673411 - robopacsystems@robopac.com
www.robopacsystems.com

ROBOPAC PACKERS

Via Ca' Bianca, 1260 - 40024 Castel San Pietro Terme, Bologna - Italy
T. (+39) 0541 673411 - robopacpackers@robopac.com

Via J. Barozzi, 8 - Z.I. Corallo - 40053 Valsamoggia, Bologna - Italy
T. (+39) 051 960302 - robopacpackers@robopac.com
www.robopacpackers.com

ROBOPAC BRASIL

Rua Agnese Morbini, 380 - 95700 - 404 Bairro Pomarosa
Bento Gonçalves / RS - Brazil
T. (+55) 54 3455-7200 - robopacbrasil@robopacbrasil.com
www.robopacbrasil.com

TOPTIER

10315 SE Jennifer St, Portland, Oregon 97015 - USA
T. (+1) 503 353 7588 - sales@toptier.com
www.toptier.com

SUBSIDIARIES

ROBOPAC UK

Packaging Heights, Highfield Parc - Oakley - Bedford MK43 7TA - UK
T. +44 (0) 1234 825050 - sales@aetna.co.uk
www.aetnagroup.co.uk

ROBOPAC FRANCE

4, Avenue de l'Europe - 69150 Décines - France
T. +33 (0) 4 72 14 54 00 - commercial@aetnafr.aetnagroup.com
www.aetnagroup.com/fr

ROBOPAC DEUTSCHLAND

Withauweg, 5 - D-70439 Stuttgart - Germany
T. (+49) 711 80 67 09 - 0 - info@aetna-deutschland.de
www.aetnagroup.com/de

ROBOPAC U.S.A.

2150 Boggs Road, Building 200, Suite 200 - Duluth, GA 30096 USA
T. (+1) 678 473 7896 - (+1) toll free 866 713 7286
info@aetnagroupusa.com
www.robopac.com/US

ROBOPAC RUSSIA

129329 Moscow - Otradnaya str. 2B - building 7 office 1 - Russia
T. (+7) 495 6443355 - info@aetnagroupvostok.ru
www.aetnagroup.com/ru

ROBOPAC CHINA

Building 2, No. 877, Jin Liu Road, Jinshan industry district, 201506, Shanghai - China
T. (+86) 0 21 62665966 - infochina@aetnagroup.com
www.aetnagroup.com.cn

ROBOPAC IBERICA

P.I. Portal Mediterráneo, Calle Dauradors 23 - 12500 - Vinaròs, Castellón - Spain
T. (+34) 964 860 901 - info@aetnaiberica.es
www.robopaciberica.es